



MAINERO



SEGADORA
ACONDICIONADORA
MAINERO



www.mainero.com

Tractor	88 kw (120 CV) con levante hidráulico 3 puntos categoría II
Toma de potencia	540 / 1000 r.p.m.
Sistema hidráulico	1 salida doble efecto (para giro de lanza) 1 salida simple efecto (para subir y bajar barra de corte)
Transmisión	2 barras cardánicas telescópicas
Sistema de protección	Rueda Libre y limitador de par
Enganche tractor	Tres puntos - Categoría II
Lanza	Cabezal giratorio con sistema Gyrodine
Barra de corte:	Flotante con patines inferiores
Flotación	Regulable con resortes
Ancho de corte	3.500 mm
Altura de corte	Mínima 30 mm - Máxima 100 mm
Número de discos de corte	7
Cuchillas por disco	2
Cantidad de filos utilizables	2 (por cuchilla)
Acondicionador	2 Rodillos de Caucho
Ancho de acondicionador	2.700 mm
Intensidad de acondicionamiento	Regulable
Ancho de hilera	Mínimo: 1.100 mm - Máximo: 2.700 mm
Neumáticos	11 L 15
Ancho de transporte	3.500 mm
Peso total	2200 kg
Accesorios normales	Un juego de cuchillas extras con llave para remplazo

La empresa se reserva el derecho de efectuar modificaciones en sus productos sin previo aviso.

POSICIÓN DE TRABAJO

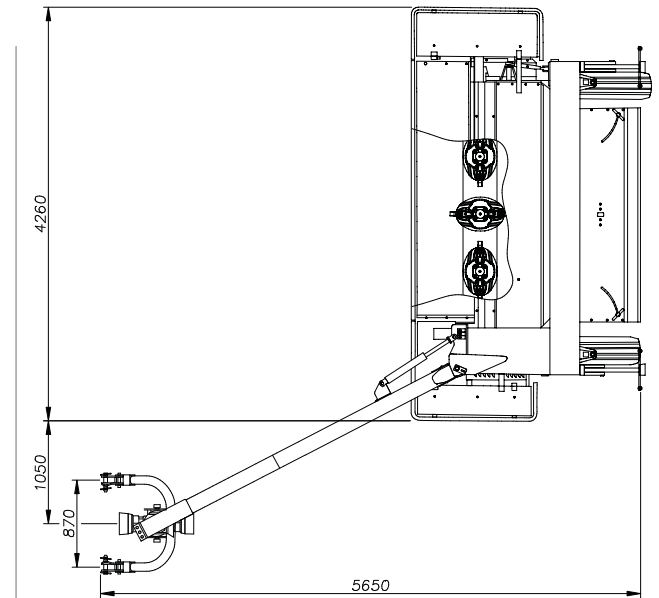

POSICIÓN DE TRANSPORTE

